



LE TABLIER DE COUTURIERE

Fournitures

- 1-Tablier rectangle de 50 x 26 (doubler si le tissu est fin)
- 2-poche pour pinces 40 x 12,5
- 3-Poche avec fermeture 28 x 16
- 4-bande contour de poche fermeture 60 x 5,5
- 5-Poche crayon et mètre 13,5 x 15
- 6-Poche ciseau 20 x 10 (découpe à faire avec Gab.)
- 7-Poche porte aiguille 17 x 15
- 8-rabat de poche porte aiguille intérieur 7 x 15
- 20 cm ruban pour poche porte aiguille
- 9-ceinture 8 x 110 (largeur selon attache)
- 1 pression kam
- 1 fermeture 30 cm
- 1 attache ceinture
- 115 cm biais assorti



Nous allons commencer par préparer toutes les poches individuellement

1-La poche avec fermeture N°3

Repliez le haut de poche d'1 cm et posez ce bord, au ras de la fermeture « curseur à droite » et piquez au bord. Coupez les extrémités de la fermeture au ras dans le prolongement de la poche



Ensuite marquez le milieu de la bande 4 puis faites un repère à 12,5 de ce milieu, de chaque côté, posez la bande « grande longueur » sur le côté de la poche

Et piquez à 1 cm du bord jusqu'au repère « 12,5 » plantez votre aiguille, levé le pied et cranter en biais, puis faites pivoter cette bande sur le haut de poche pour l'aligner sur la fermeture.

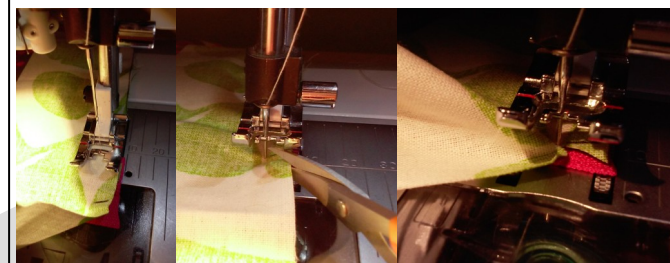

Piquez le long de la fermeture à 0.7 cm jusqu'à l'autre bout env. 23,5 cm, et pareil

crantez en biais au repère et faites pivoter pour continuer sur le côté.



Faites un point zigzag sur les 3 cotés piqués, et retourner sur



l'endroit. Sur l'autre côté de la bande pliez le bord d'1 cm au

2-La poche crayon et mètre N°5

Ourlet d'1 cm puis
1 cm le haut de
poche
repasser et piquez
à 0,1 cm.



Repasser et pliez-les d'1 cm.
les 2 cotés.
Sur l'envers tracez le milieu

Le coté droit de la poche :

du plis de coté, mesurez
et repliez à 1,5 cm et
surpiquez à 0.1cm du
bord, a suivre
mesurez 3 cm, pliez et
refaites une surpique
au bord d'0,1cm.



3-La poche ciseau N°6

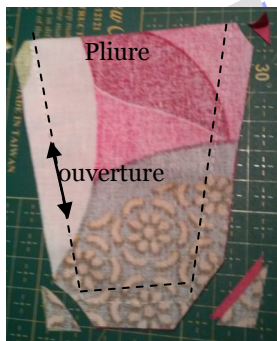

Pliez la poche en 2 et
piquez à 0,7cm les 3 cotés
en laissant une ouverture
de 3cm. Crantez les angles

Retourner pour la mettre en forme et
ressortir les angles et repassez pour
aplatir les coutures. Laisser de coté.



4-La poche porte aiguilles N°7

Redécoupez le haut de la poche
sur 7 cm de hauteur en vous
servant du gabarit



Posez le ruban sur l'endroit du



rabat et piquez
au centre.

Posez par-dessus
la poche et repiquez dans la couture,
crantez l'arrondi, retourner repasser
et surpiquez sur le bord.



Sur le rabat faites
un rentré d'1 cm

et piquez-le sur la poche.



j'ai cousu un ruban en faisant un nœud pour faire
joli. Ensuite dans le bas faite les plis de chaque coté
du milieu en bas de 0.5cm.

5-La poche à pinces N°2

Pliez en 2 la poche et
piquez le tour à 1 cm,
laissez une ouverture de
3.5cm .



Crantez, retournez la
poche et repassez.

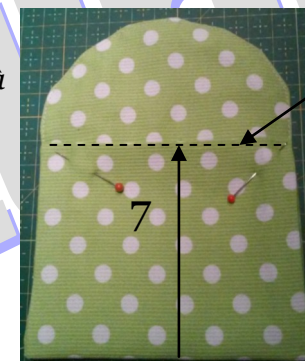

Faites une surpique
0,2 cm sur le bord
droit avant de plier .
Repliez le bas vers le
haut de 7 cm.

Faites une surpique
tout le tour
sauf le bas



et placer les pressions.



Laisser de coté.

6-Pose de toutes les poches

sur le tablier

Nous allons commencer par

1- la poche fermeture.

Sur le coté Gauche

Pliez d'1 cm le contour de la bande et posez la poche à 1.5 cm du coté dans l'alignement du coté, épinglez, mesurez 23 cm parallèlement au bas pour la bande de poche, épinglez et redescendre.

Surpiquez le bord à 0,1 cm le contour épinglé, plantez l'aiguille dans les angles en restant bien parallèle au bas, piquez sur 23 cm environ et redescendre pour rejoindre le bas.

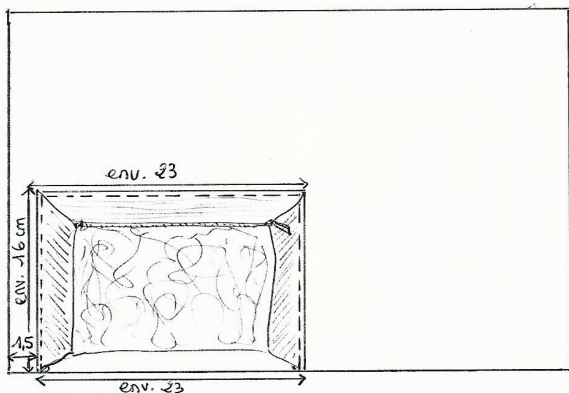

Une fois le tour de la poche piquée, former les soufflets en bas de chaque coté de la bande et piquez à 0,5 cm du bord pour les fixer.

2-La poche crayon

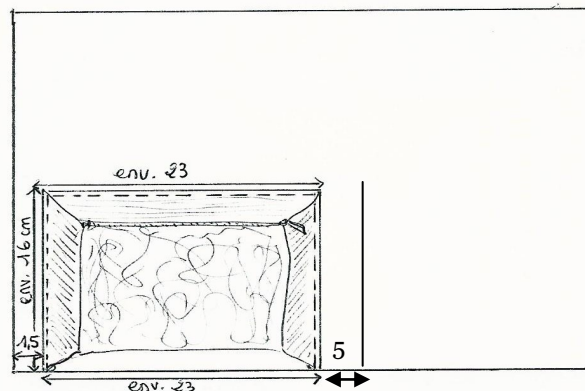

- Tracez au crayon une ligne à 5 cm du bord de la poche fermeture.
- Ensuite posez le rentré de votre poche crayon ou vous avez tracez une ligne (derrière) pour la posez sur celle tracez sur le tablier, épinglez et piquez de haut en bas MADF
- Surpiquez ensuite le coté gauche de la poche pour fermez la 1^{er} poche.

Pour la 2^{eme} poche mesurez 2,5 cm parallèle à la 1^{er} poche et piquez l'extrémité

Formez les plis et piquez à 0,5 pour les maintenir

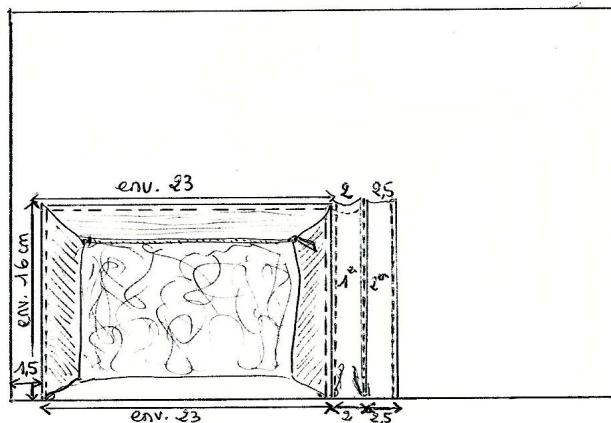

3-la poche porte aiguille

Posez et épinglez la poche sur le coté du tablier, formez les petits plis au centre de la poche (plis vers le centre), épinglez et posez l'autre coté à 10cm du bord et parallèle au coté (la poche devient large et profonde), rentrez l'angle à l'intérieur et surpiquez au bord 0,1 cm les cotés et le bas

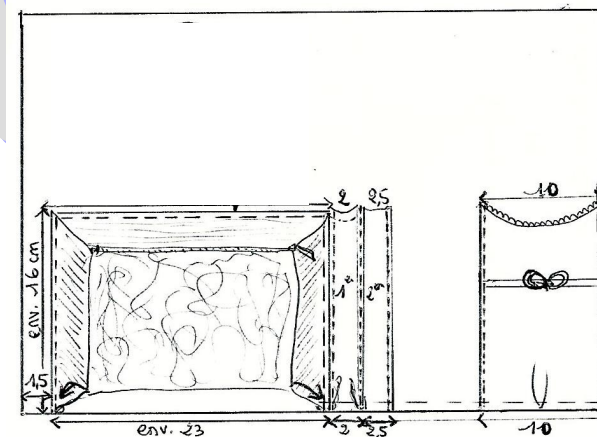

4-La poche pour pinces

Centrée à la poche fermeture à environ 13 cm du coté et à 0,5 cm au dessus

Surpiquez les 3 cotés MADF

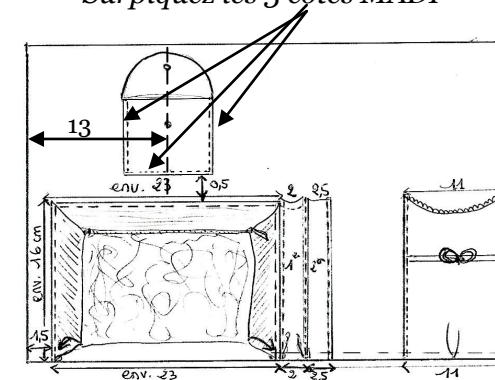

5- pour finir la poche ciseau

Placez-la dans l'espace restant, surpiquez au bord à 0,1 cm les cotés puis tournez et faire 3 point horizontal et remonter pour finir et revenir dans les points du départ.

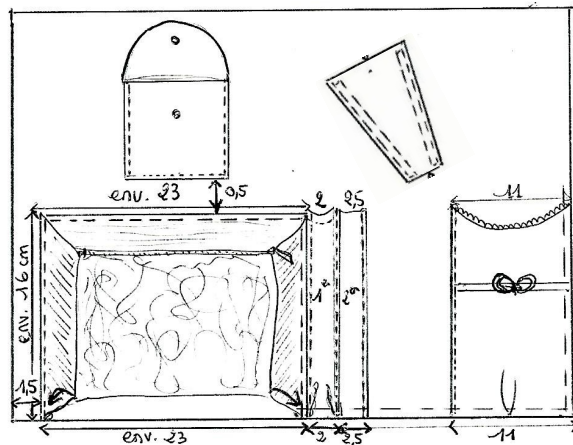

Voilà toutes les poche

sont fixez au tablier .

vous pouvez mettre votre doublure au dos du tablier envers contre envers et faire une pique à 0,5 cm autour pour fixez les 2 tissus.

7-Pose du biais sur les 3 cotés

Placez le biais sur l'envers du tablier et piquez dans la pliure du biais, attention rappelez-vous de la technique des angles.....

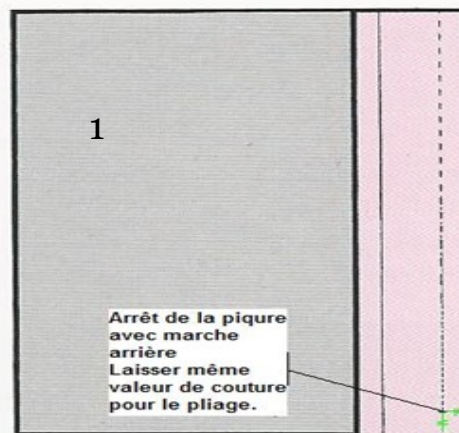

1-Piquez le biais et arrêtez-vous en laissant la même distance que la largeur de la pliure. Marche arrière au repère.

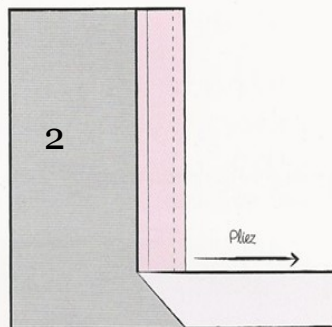

2-Pliez par-dessus et vers l'extérieur le biais en tirant bien le biais.

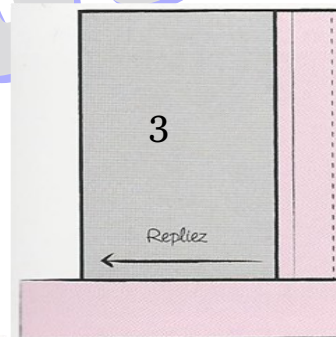

3- Repositionnez le biais par-dessus en vous réalignant sur le bord du tablier

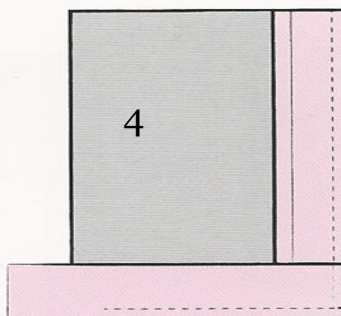

4- et piquez dès le bord dans la pliure

et ceci ainsi de suite sur l'autre angle.



Retournez le biais sur l'endroit, positionnez le bord du biais sur la pique et surpiquez au bord à 0,1cm.

8-Les extrémités de la ceinture

Pliez la ceinture en deux et piquez les extrémités comme cela à 1 cm du bord de l'angle et sur une longueur de 10 cm. Crantez l'angle et retournez sur l'endroit, ressortez bien les angles et repassez.

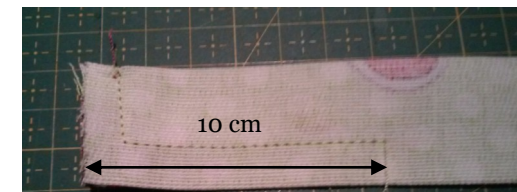

Enfilez le bout de la ceinture dans la partie de l'attache

femelle, faites dépasser de 3 cm environ et piquez-la. La partie mâle, ne sera pas bloquée puisque c'est elle qui réglera le tour de taille.

Ne l'enfilez pas tout de suite.

épinglez bord à bord la ceinture et piquez à 1 cm, partez des extrémités du tablier.



Repassez la ceinture couture vers le haut car elle sera cacher dans la ceinture.



Repliez le bord non cousu d'1 cm au fer, et

repositionnez la ceinture sur la couture de montage, épinglez toute la ceinture.

Surpiquez le bord en commençant au bord du tablier et continuer pour fermer la ceinture, remonter pour faire le tour et revenez dans les points du départ.



Enfilez ensuite la partie mâle de façon à la laisser réglable. Et voilà c'est terminé, vous pouvez maintenant remplir votre ta-



blier tout sera à disposition pour travailler dans de bonne condition.

